

Instructions de montage et mode d'emploi.

Aérateur mural à isolation phonique:
AEROPAC®, AEROPAC® DD,
AEROPAC® wave.

SIEGENIA AUBI®
SOLUTIONS INSIDE

FERREMENTS DE FENÊTRES

FERREMENTS DE PORTES

FERREMENTS DE PORTES COULISSANTES

TECHNIQUE D'AÉRATION ET DU BÂTIMENT

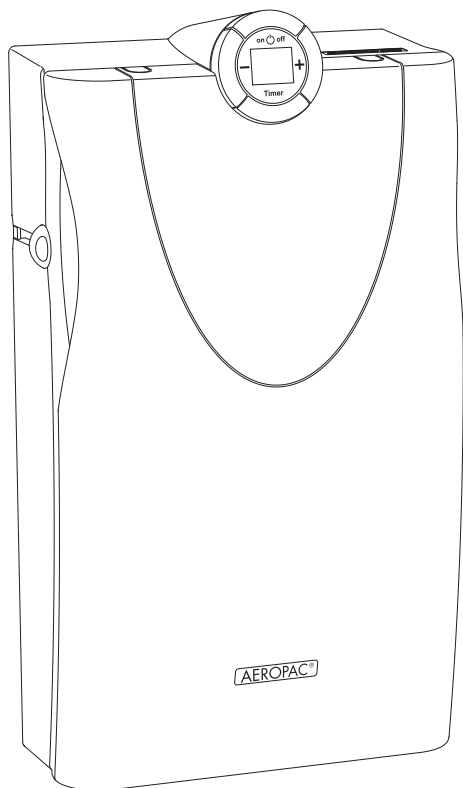

Table des matières

Remarques importantes	3
Fonction, caractéristiques de l'appareil, définition des accessoires	5
Caractéristiques techniques	6
Montage	7
Modèle AEROPAC wave: Mise en service	16
Commande	18
Entretien: Changement du filtre	20
Entretien: Nettoyage de l'amenée d'air	21
Pose de la façade	22
Avis relatifs à la responsabilité du fait des produits	23

Remarques importantes

Veillez lire soigneusement les avis qui suivent avant la première mise en service.

Usage conforme à la destination

- Utilisez l'appareil exclusivement pour l'aération de locaux intérieurs fermés.
- L'appareil ne convient pas pour être utilisé dans les salles de bains et/ou les locaux humides.
- Montez impérativement la grille extérieure SIEGENIA-AUBI fournie pour assurer la protection de l'appareil depuis l'extérieur.
- Si l'appareil doit être utilisé dans un local disposant de foyers dépendant de l'air ambiant, ceux-ci doivent être préalablement autorisés par le ramoneur concessionnaire.
- La température ambiante de 0°C - 40°C doit être respectée.
- N'utilisez l'appareil qu'avec les accessoires d'origine SIEGENIA-AUBI.
- Le montage de l'appareil devrait toujours être effectué par un spécialiste selon les documents de montage et de planification de SIEGENIA-AUBI. Les instructions de montage de ce manuel doivent être observées.
- N'utilisez l'appareil que lorsqu'il est en parfait état technique. Ne pas apporter de modification aux composants de l'appareil.
- Veillez à ce que les orifices d'aération restent dégagés et ne soient pas obstrués par d'autres appareils, meubles ou objets.
- Lorsque la soufflerie est enclenchée, un des deux orifices d'aération doit au minimum être ouvert.
- En cas de panne, ne faire vérifier l'appareil que par un spécialiste.

Remarques importantes

Veillez lire soigneusement les avis qui suivent avant la première mise en service

Avis de sécurité

- Cet appareil ne convient pour des utilisateurs (y compris les enfants) ayant des aptitudes physiques, sensorielles ou psychiques limitées ou n'ayant aucune expérience ou connaissance préalable que si une surveillance adaptée ou des instructions complètes d'utilisation de l'appareil étant fournies par une personne responsable.
- Veillez à ce que les enfants ne jouent pas avec l'appareil.



⚠ AVERTISSEMENT

**Appareil à fonctionnement électrique.
Danger d'électrocution ou d'incendie.**

- ▶ Observez impérativement ce qui suit pour prévenir les dommages aux personnes ou aux biens:
 - Ne branchez la fiche Euro du câble de raccordement de série que dans une prise adéquate du réseau alternatif 230 V.
 - Si la ligne de raccordement au réseau de cet appareil est endommagée, elle doit être remplacée par SIEGENIA-AUBI, son service après-vente ou une personne de qualification semblable, afin d'exclure tout danger.
 - Si des travaux sur le réseau alternatif 230V sont nécessaires pour le raccordement de l'appareil, ils doivent être effectués par un électricien qualifié.
 - Un coupe-circuit de sécurité sur tous les pôles est nécessaire en cas de pose du câble du réseau par le propriétaire.
 - Les dispositions VDE applicables doivent être observées. Les prescriptions nationales spécifiques correspondantes doivent être strictement respectées pour tous les travaux effectués sur le réseau de l'immeuble.
 - Coupez immédiatement le fonctionnement et débranchez l'appareil du réseau si un objet solide ou un liquide pénètre à l'intérieur de l'appareil.

Instructions de nettoyage

- Nettoyez les parties extérieures du capotage de l'appareil avec un chiffon adéquat (chiffon avec une lessive douce ou humidifié avec un détergent).
- Nettoyez le filtre à poussière G3 uniquement à la main (par. ex. avec un aspirateur, lavage avec un détergent dégraissant). Le filtre ne doit pas être nettoyé dans une machine à laver.
- Ne pas utiliser de produits de nettoyage agressifs ou contenant des solvants qui pourraient endommager la surface de l'appareil.
- Veillez à ce qu'aucun liquide ne parvienne à l'intérieur de l'appareil lors de son nettoyage.

Fonction, caractéristiques de l'appareil, définition des accessoires

Fonction

L'aérateur mural AEROPAC délivre avec une soufflerie électrique de l'air frais provenant de l'extérieur, silencieusement, de façon contrôlée, économique sur le plan énergétique et filtré à l'intérieur du local.

De l'air frais provenant de l'extérieur parvient par compensation de pression entre l'air extérieur et l'air intérieur (aération à pression différentielle) à l'intérieur du local lorsque la soufflerie est arrêtée

Différents filtres peuvent être utilisés selon la destination :

Filtre à poussière G3 AEROPAC	pour les particules
Filtre à poussière F5 AEROPAC	pour les pollens/la poussière fine
Filtre à charbon actif AEROPAC	par ex. pour les odeurs de gaz d'échappement

Caractéristiques de l'appareil

L'AEROPAC présente les caractéristiques suivantes:

- Isolation phonique
- Faible bruit propre
- Filtration de la poussière et des odeurs des gaz d'échappement
- Témoin de changement du filtre
- Débit d'air réglable
- Horloge de commande

Le modèle AEROPAC wave présente la caractéristique supplémentaire suivante:

- Commande de l'appareil par un réseau radio Z-Wave

Définition des accessoires

- Aérateur mural AEROPAC, avec filtre à poussière G3
- Instructions de montage et mode d'emploi avec gabarit de perçage
- Set de fixation comprenant respectivement deux vis et chevilles
- Grille extérieure F (en matière plastique)
- Conduit d'aération PVC, \varnothing 80 mm, longueur 500 mm

Caractéristiques techniques

Bruit propre mesuré selon DIN EN ISO 3741	à 60 m ³ /h (avec A ₀ = 10 m ²): L _{PA} = 24 dB(A)
Isolation phonique selon DIN EN ISO 140-10: 2 clapets ouverts 1 clapet ouvert tous les clapets fermés	avec filtre à poussière G3: D _{n,e,w} = 50 dB D _{n,e,w} = 53 dB D _{n,e,w} = 57 dB
avec filtre à poussière G3: avec filtre F5 filtre à charbon actif	env. 30 - 180 m ³ /h env. 15 - 160 m ³ /h env. 15 - 160 m ³ /h
Tension d'alimentation	230 V AC / 50 Hz 0,14 Ampere
Puissance absorbée: au niveau min. de la soufflerie 60 m ³ /h au niveau max. de la soufflerie	2 W 5 W 30 W
Classe de protection	II, isolation de protection
Degré de protection	IP 40
Matière du capotage	ASA, colorée
Câble de raccordement (enroulé fixé dans le compartiment à câble)	longueur max. 4,5 m, blanc avec fiche Euro
Dimensions (l x h p)	270 mm x 467 mm x 132 mm
Poids	3,12 kg
Agrément	Z-51.5-206

Accessoires

Désignation	Couleur	Numéro matériel
Façade AEROPAC, identique RAL 9003	blanc alpes*	L5460260-004010
Façade AEROPAC, identique RAL 9005	noir profond*	L5460260-023010
Façade AEROPAC, identique RAL 7006	gris beige*	L5460260-015010
Façade AEROPAC, identique RAL 7039	gris quartz*	L5460260-013010
Filtre à poussière G3 AEROPAC (pour particules)	noir	L5460270-097010
Filtre à poussière F5 AEROPAC (pour pollens/poussière fine)	blanc	L5460280-096010
Filtre à charbon actif AEROPAC (par ex. odeurs de gaz d'échappement)	noir	L5460290-099010
Grille extérieure F.DN 75, identique RAL 9010	blanc	158289
Grille extérieure F.DN 75, identique RAL 8019	brun	158296
Conduit PVC, DN 75 Ø extérieur 80 mm, longueur 500 mm	gris	135600

* brillant

Montage

Conditions préalables au montage

- Si l'appareil doit être monté dans un local comportant un foyer alimenté par de l'air ambiant (par ex. cheminée), ceci doit être préalablement autorisé par le ramoneur concessionnaire.
- Lieu de montage adéquat:
 - à proximité d'une alimentation 230 V AC (longueur du câble de l'appareil max. 4,5 m)
 - en cas de raccordement fixe au-dessus d'une boîte de dérivation
 - pas directement à proximité de thermostats de radiateurs
- Mur lisse et plan
- Aucun câble ou conduit ne doit être noyé dans le mur à l'endroit où est placé l'appareil
- Protégez l'appareil contre les saletés pendant le montage et avant la mise en service
- Nous recommandons de porter des gants adéquats au cours du montage, de manière à ne pas endommager la surface de haute qualité de l'appareil.

Position recommandée de l'appareil

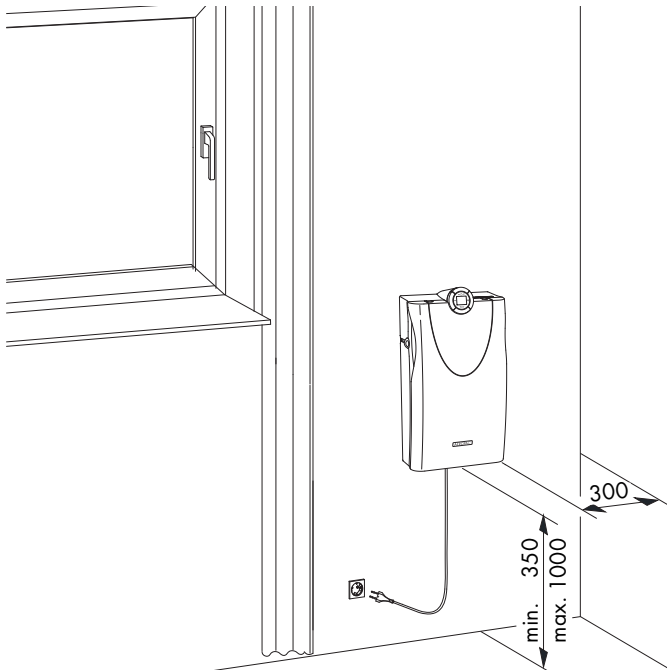

Montage

Pas 1 : Repérez les perçages et forer le trou central

⚠ ATTENTION

Ne pas endommager les câbles ou conduits noyés dans le mur lors des perçages et forages

► Vérifiez avec un appareil de contrôle adéquat qu'aucun câble ou conduit ne soit noyé dans le mur avant le montage (par ex. conduites d'eau).

- ① Alignez le gabarit de perçage (prévu dans les accessoires) à l'endroit adapté -voir conditions préalables au montage- avec un niveau à eau et le fixer.
- ② Repérez les deux trous de fixation et le trou à forer (pour l'amenée de l'air de l'extérieur) sur le mur. En cas de besoin, repérez le trou de fixation supplémentaire (B) pour la fixation en option de l'appareil.
- ③ Forez le trou central (\varnothing 82 mm). A cet effet inclinez le marteau perforateur selon un angle d'env. 2° à 5° et forez un passage continu en direction du mur extérieur..

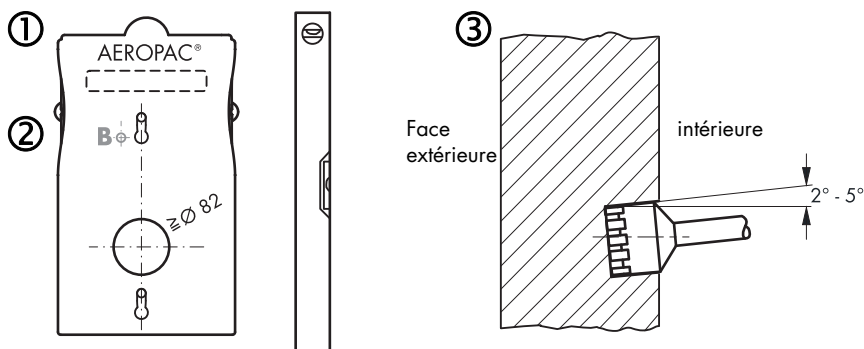

Montage

Pas 2 : Perçage des trous de fixation et pose des vis

- ① Percez les deux trous de fixation repérés et, en cas de besoin, le trou de fixation supplémentaire (**B**) (tous les perçages \varnothing 8 mm, profondeur minimum 45 mm)
- ② Posez deux chevilles S8 (prévues dans les accessoires) dans les trous, le cas échéant une cheville supplémentaire pour le trou de fixation (**B**).
Remarque : Selon la qualité du mur (par ex. placoplâtre), des chevilles adéquates doivent être prévues et posées par le maître de l'ouvrage.
- ③ Vissez dans les chevilles deux vis à bois à tête fraisée bombée DIN 7995 5 x 50 mm (prévues dans les accessoires) jusqu'à 8 mm.

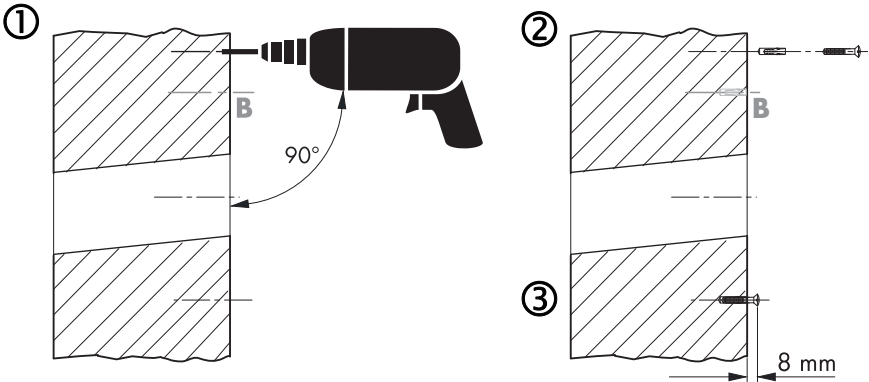

Pas 3 : Montage du conduit d'aération PVC dans le forage

- ① Raccourcir le conduit d'aération PVC (prévu dans les accessoires) à l'épaisseur du mur (cote **X**)
- ② Coulisser le conduit d'aération dans le forage (les deux extrémités à fleur du mur)..

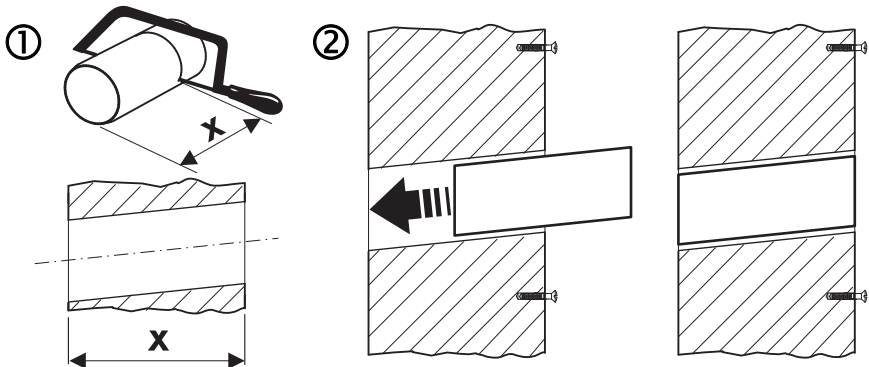

Recommandations de montage pour le conduit d'aération PVC

Le conduit d'aération PVC doit être parfaitement étanché côté extérieur et intérieur sur le joint de raccordement (point de liaison entre le conduit d'aération et le forage). A cette occasion les points suivants doivent être observés :

- Dimensionner largement la section du joint, de manière que les déplacements des matériaux puissent être compensés.
- Dimensionner largement la section du joint, de manière que les déplacements des matériaux puissent être compensés.
- Fermer le joint de raccordement côté extérieur de façon étanche à la pluie
- Fermer le joint de raccordement côté intérieur de façon étanche à l'air.
- Le principe suivant est applicable : „Plus étanche à l'intérieur qu'à l'extérieur“

Isolation thermique

A partir d'une largeur de joint > 6 mm, une isolation exempte de cellules est impérativement nécessaire pour tous les systèmes de murs avec matériaux d'isolation adéquats. Nettoyer les joints de raccordement. Les surfaces d'adhérence doivent être propres et exemptes de graisse, les résidus de matériaux d'étanchéité doivent en particulier être éliminés.

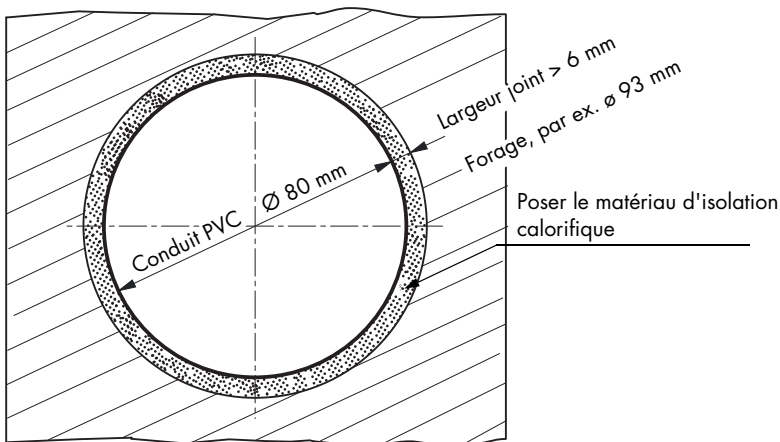

Montage

Étanchéité côté intérieur du conduit d'aération PVC

Le joint de raccordement intérieur doit être étanche à l'air, de manière que l'air ambiant humide et chaud ne puisse traverser le mur extérieur. Nous recommandons d'utiliser un mastic d'étanchéité acrylique (observer les indications du fabricant).

- ① Poser le cordon de séparation :
Un cordon de séparation (par ex. une ficelle) doit être posé au fond du joint, de manière à éviter une adhérence sur trois côtés.
- ② Étanchéité du joint de raccordement :
Appliquer le mastic d'étanchéité (non compris dans les accessoires) tout autour du joint de raccordement du conduit d'aération PVC..

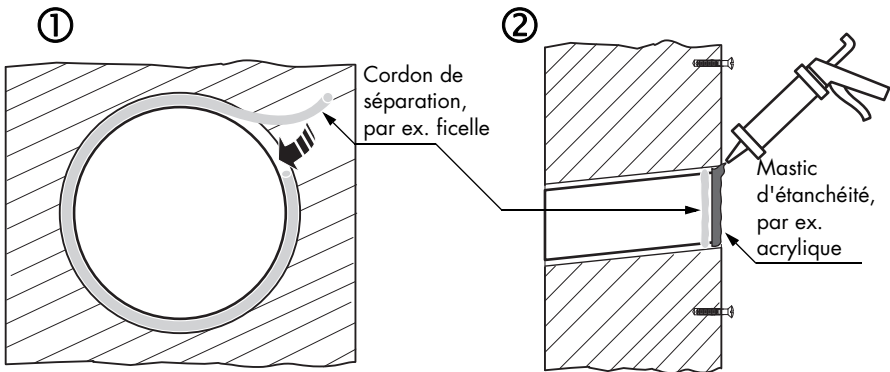

Étanchéité extérieure du conduit d'aération PVC

L'étanchéité du joint de raccordement extérieur peut être appliquée de façon périphérique et durable (étanche à la pluie battante), de manière à éviter la pénétration d'humidité dans le mur extérieur. Nous recommandons du silicone comme mastic d'étanchéité (observer les indications du fabricant).

Montage

Pas 4 : Montage de la grille extérieure

- ① Etanchéité extérieure du conduit d'aération :
Un cordon de séparation (par ex. une ficelle) doit être posé au fond du joint, de manière à éviter une adhérence sur trois côtés.
- ② Etanchéité de la protection contre les intempéries :
Appliquer le mastic d'étanchéité (non compris dans les accessoires) sur la périphérie autour de la tubulure de la protection contre les intempéries fournie.
- ③ Poser la protection contre les intempéries :
 1. Les lamelles doivent regarder vers le bas et être horizontales
 2. Introduire la tubulure de la protection dans le conduit d'aération
 3. Presser la protection contre les intempéries fermement contre le mur, de manière que le silicone soit bien réparti et assure l'étanchéité du conduit d'aération et la protection.

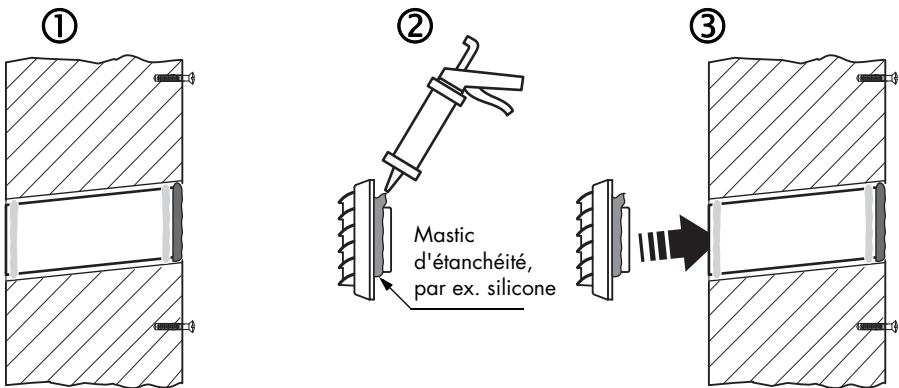

Montage

Pas 5a : Brancher le câble du réseau - Raccordement standard

Le câble intégré du réseau est prémonté en usine à une longueur de 1,50 m.

Le câble du réseau peut être adapté aux conditions locales (longueur max. du câble env. 4,5 m):

- ① Enlever soigneusement la feuille de mousse autoadhésive le long du guidage du câble (face arrière de l'appareil, à gauche).
- ② Sortir le câble du réseau intégré de sa rainure de guidage et l'adapter à la dimension souhaitée. Puis presser à nouveau le câble du réseau dans la rainure de guidage.

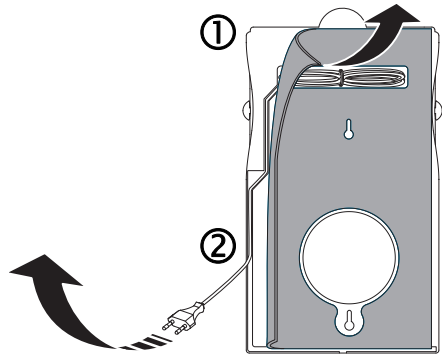

Pas 5b : Raccordement du câble du réseau - Raccordement fixe au réseau



⚠ AVERTISSEMENT

**Présence de composants électriques nus.
Risque d'électrocution ou d'incendie**

► Couper impérativement le courant avant d'effectuer le montage.

- ① Raccourcir le câble du réseau avec un outil adéquat (par ex. une pince).
- ② Relier le câble intégré du réseau au câble du réseau du bâtiment dans une boîte de dérivation (par ex. barrette de connexion).

Avis:

Pour assurer une parfaite liaison, le compartiment du câble de l'appareil est disposé au-dessus d'une boîte de dérivation.

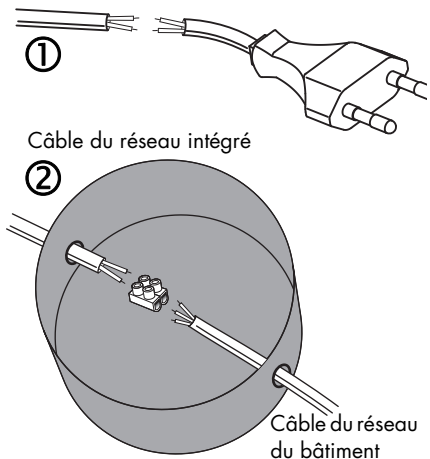

Montage

Pas 6 : Fixer l'AEROPAC et le raccorder

- ① Présenter les orifices de fixation de la face arrière de l'appareil au-dessus des vis de fixation et presser l'appareil vers le bas. Puis vérifier la bonne fixation de l'appareil.
- ② Brancher la fiche Euro du câble du réseau intégré dans la prise 230 V AC.

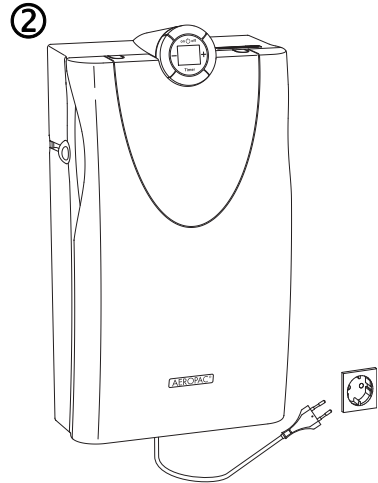
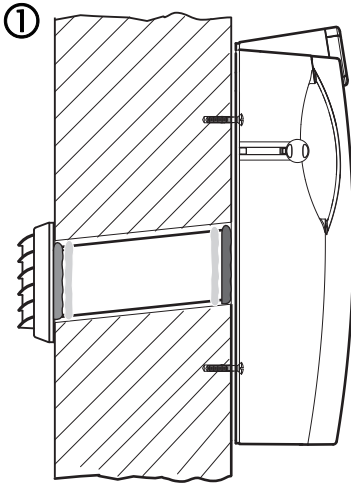

Pas 7 : (en option): Fixation supplémentaire de l'AEROPAC

L'AEROPAC peut être fixé avec une vis supplémentaire (non prévue dans les accessoires) - par ex. lorsque l'appareil doit être monté retourné de 180°:

7a. Percer les trous de fixation supplémentaires avec le gabarit de perçage:
Enlever l'appareil de la fixation et effectuer les points 1+2 (pages 8,9).

7b. Percer les trous de fixation supplémentaires sans le gabarit de perçage,
Vérifier la bonne fixation de l'appareil et effectuer les pas suivants:

- ① Presser les deux repères supérieurs de la façade et tirer la façade vers soi. Relever la façade jusqu'au premier point de résistance.
- ② Saisir le cadre du filtre sur la traverse inférieure et le sortir du support.
- ③ Rabattre la natte isolante intérieure.
- ④ Percer le creux (\varnothing 8 mm) de la paroi arrière de l'appareil avec un objet pointu (par ex. une pointe de traçage) et marquer le trou supplémentaire.

Montage

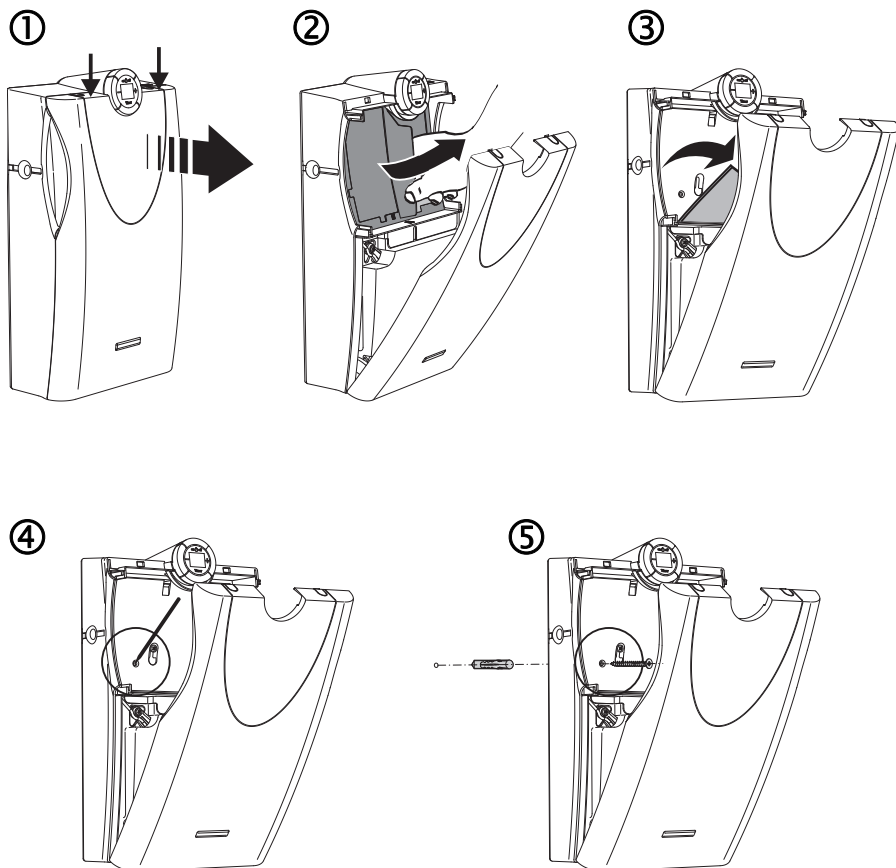

- ⑤ Sortir l'appareil de la fixation, percer le trou supplémentaire pour la fixation de l'appareil (\varnothing 8 mm) et poser une cheville adéquate (non prévue dans les accessoires).
- ⑥ Replacer l'appareil sur les deux vis et vérifier la bonne fixation. Puis introduire la vis adéquate par le creux prévu (paroi arrière de l'appareil) dans la cheville et visser.
- ⑦ Réassembler l'appareil dans l'ordre inverse.

Modèle AEROPAC wave: Mise en service

L'AEROPAC wave est relié au réseau radio Z-Wave.



Remarque: La documentation qui suit pour l'incorporation de l'AEROPAC wave dans le réseau radio Z-Wave s'adresse exclusivement à du personnel qualifié et formé.

Insertion (inclusion) / Interruption (exclusion)

Presser la touche **on/off** 3x en 1,5 seconde

Insertion dans un réseau Z-Wave existant

L'AEROPAC wave est entièrement compatible Z-Wave et peut être utilisé en commun avec des composants Z-Wave d'autres fabricants. L'appareil est un nœud de réseau du type "Listening Node", qui retransmet les données radio comme un Repeater. Pour l'insertion de l'AEROPAC wave, presser la touche de l'appareil qui assure l'administration du système (voir détails selon mode d'emploi). Incorporer alors l'AEROPAC wave en pressant la touche **on/off** (voir ci-dessus) dans le réseau Z-Wave.

Réinitialisation de l'appareil

Presser la touche **on/off** 3x en 1,5 sec., puis la maintenir pressée pendant 5 sec.

Un clignotement de la LED quitte les actions suivantes:

- L'AEROPAC wave a été inséré dans un réseau Z-Wave ou doit être sorti de ce réseau.
- L'AEROPAC wave a été réinitialisé sur les réglages d'usine.

Classes émulées

- COMMAND_CLASS_SWITCH_MULTILEVEL_V3,
- COMMAND_CLASS_SWITCH_BINARY
- COMMAND_CLASS_SENSOR_MULTILEVEL_V3,
- COMMAND_CLASS_PROTECTION,
- COMMAND_CLASS_CONFIGURATION,
- COMMAND_CLASS_SWITCH_POWERLEVEL,
- COMMAND_CLASS_VERSION,
- COMMAND_CLASS_MANUFACTURER_SPECIFIC

BASIC SET/BASE C REPORT/MULTILEVEL SET/MULTILEVEL REPORT

O = Hors; 255 = En avec le dernier niveau de la soufflerie réglée

Niveau de la soufflerie:

1-16 = 1; 17-32 = 2; 33-48 = 3; 49-64 = 4; 65-80 = 5; 81-96 = 6; 97-99 = max.

Modèle AEROPAC wave: Mise en service

MULTILEVEL SENSOR

Lorsque l'AEROPAC wave reçoit des rapports CO₂, il met les niveaux suivants de la soufflerie en marche:

> 600 ppm = 2; > 800 ppm = 3; > 1000 ppm = 4; > 1500 ppm = 5;
> 2000 ppm = 6; > 2500 ppm = max.

PROTECTION SET

0 = l'AEROPAC peut être commandé localement
2 = commande locale bloquée

CONFIGURATION COMMAND CLASS

Compteur d'heures de fonctionnement

Lecture du compteur d'heures de fonctionnement (CONFIGURATION_GET).

Paramètre numéro = 1

Configuration Value 1 = RUNTIME_H_MSB

Configuration Value 2 = RUNTIME_H_LSB

Configuration Value 3 = RUNTIME_L_MSB

Configuration Value 4 = RUNTIME_L_LSB

Durée de la minuterie

Régler la durée de l'aération dans le mode minuterie avec 1-1080¹⁾ (CONFIGURATION_SET). Lecture de la durée d'aération (CONFIGURATION_GET).

Paramètre numéro = 2

Configuration Value 1 = TIMER_VALUE_H_MSB

Configuration Value 2 = TIMER_VALUE_H_LSB

Temps restant minuterie (uniquement lisible)

Lecture du temps restant dans le mode minuterie³⁾ (CONFIGURATION_GET).

Paramètre numéro = 3

Configuration Value 1 = TIMER_REMAIN_H_MSB

Configuration Value 2 = TIMER_REMAIN_H_LSB

Mode minuterie

Marche/arrêt minuterie et réglage répétition minuterie²⁾ (CONFIGURATION_SET).

Lecture mode fonctionnement minuterie³⁾ (CONFIGURATION_GET).

Paramètre numéro = 4

8	7	6	5	4	3	2	1
				Timer Repeat			Timer
				0 = disabled 1 = enabled			0 = stopp 1 = start

¹⁾ Dans le cas de valeurs > 1080, la minuterie est réglée sur 1080 min.

²⁾ Avec Timer-Repeat = enabled, la minuterie est redémarrée toutes les 24 heures.

³⁾ Le fonctionnement de la minuterie démarré sur l'appareil (mode de fonctionnement actuel, temps résiduel minuterie) est également lisible.

Commande

Mode pression différentielle

A l'état arrêté, l'AEROPAC fonctionne comme un aérateur à pression différentielle par la compensation de pression entre l'air intérieur et extérieur.

Les clapets latéraux ouvrent/ferment la sortie d'air et régulent progressivement le flux d'air

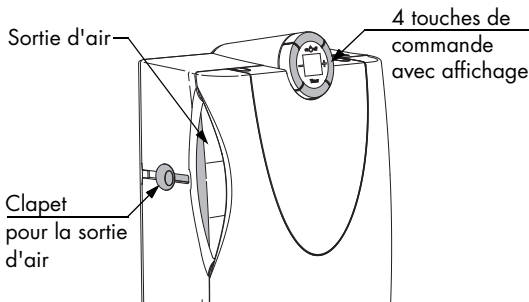

Mode soufflerie

L'appareil doit être raccordé au réseau 230 V pour le mode soufflerie et au minimum un des orifices d'air latéraux doit être ouvert.

Enclenchement et déclenchement de l'appareil

L'appareil est enclenché ou déclenché avec les touches **on** et **off**.



Réglage des niveaux de la soufflerie

L'appareil démarre fondamentalement sur le niveau de la soufflerie réglé en dernier lieu.

Le niveau de la soufflerie peut être modifié à tout moment.

- Presser la touche **+** 1x :
Le niveau de la soufflerie est augmenté (la soufflerie réagit avec un certain retard)
- Presser la touche **-** 1x :
Le niveau de la soufflerie est abaissé..

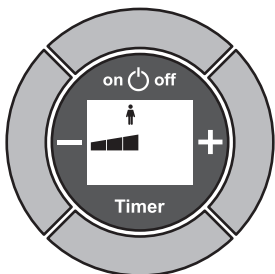
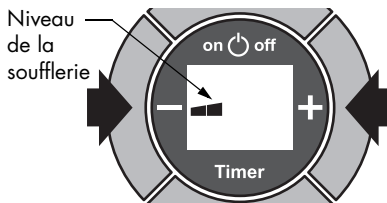

Niveau de la soufflerie recommandé pour une personne dans le local:
30 m³/h

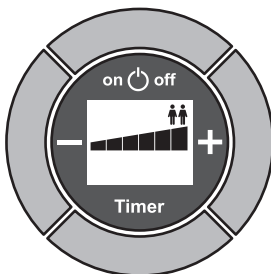

Niveau de la soufflerie recommandé pour deux personnes dans le local:
60 m³/h

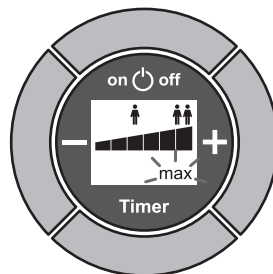

Niveau de la soufflerie max:
180 m³/h
(l'indication max. clignote)

Fonction minuterie

La fonction minuterie est activée et désactivée avec la touche **Timer**. L'activation de la minuterie démarre l'appareil pendant une durée de fonctionnement présélectionnée (en heures). Le pré-réglage d'usine est de 8 heures. Une fois la durée de fonctionnement atteinte, la soufflerie s'arrête automatiquement. L'appareil redémarre automatiquement sur les derniers réglages sélectionnés 24 heures après l'activation de la minuterie. Ce processus se répète cycliquement toutes les 24 heures. L'arrêt de la minuterie arrête cette fonction.

Avis: la minuterie doit être réactivée après une panne de secteur.

Réglage de la minuterie

La durée de fonctionnement de la minuterie est réglable entre 1 et 18 heures et peut être modifiée à tout moment.

- ① Presser la touche **Timer** 1x (une nouvelle pression arrête le fonctionnement de la minuterie)
- ② **a.** Pour réduire la durée de fonctionnement, presser immédiatement la touche **-**.
b. Pour augmenter la durée de fonctionnement, presser immédiatement la touche **+**.

L'affichage s'éclaire brièvement, le symbole horloge clignote et le niveau réglé de la soufflerie, de même que la durée de fonctionnement en heures sont indiqués.

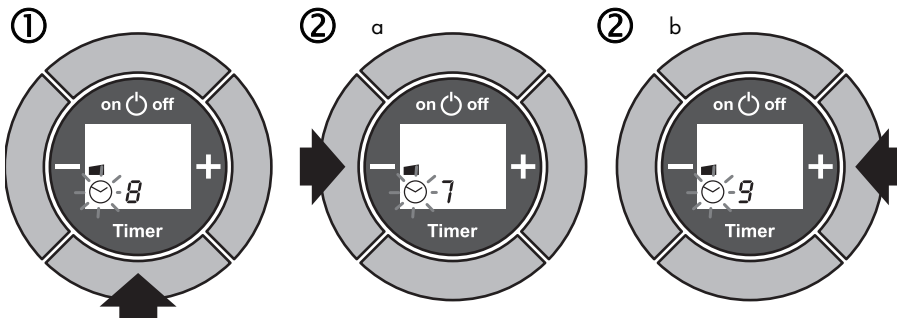

Avis:

Env. 5 sec. après le réglage de la durée de fonctionnement, l'affichage passe sur le temps de fonctionnement restant.

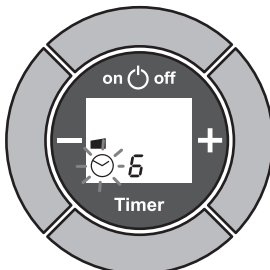

Temps de fonctionnement réglé: 6:00 heures

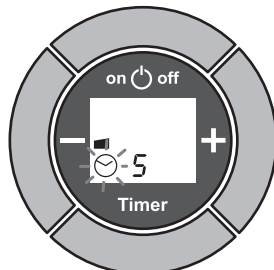

Temps de fonctionnement restant: 5:59 heures.

Entretien: Changement du filtre

Changement du filtre

Le filtre doit être changé lorsque le débit d'air diminue. Le témoin de changement du filtre **L** apparaît sur l'affichage environ après 6 mois de fonctionnement. Vous trouverez les filtres correspondant aux différentes possibilités d'utilisation dans les accessoires (page 6).

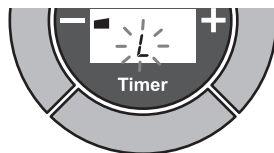

Démontage et montage du filtre

- ① Arrêter l'appareil, presser les deux repères supérieurs de la façade et simultanément tirer la façade.
- ② Saisir le cadre du filtre sur la barrette et le sortir du support.
- ③ Enlever le filtre de son cadre et monter le nouveau filtre.
Remarque: Poser le filtre F5 avec la surface lisse sur la traverse..

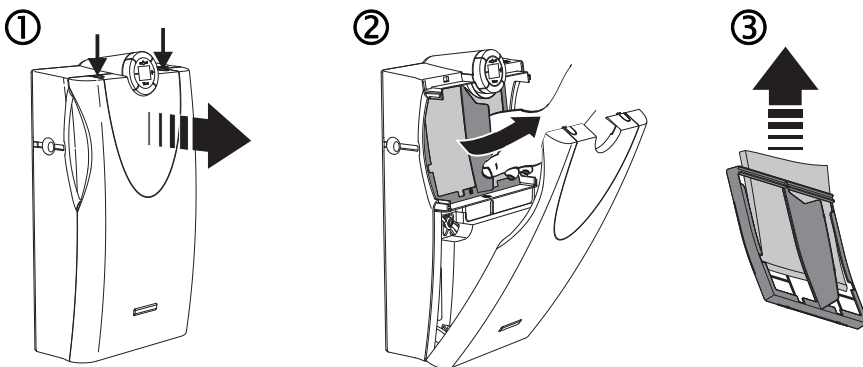

- ④ Represser le cadre du filtre dans le support et fermer la façade jusqu'à ce qu'elle s'encliquette.
- ⑤ Presser la touche pendant env. 5 sec., jusqu'à ce que le témoin de changement du filtre **L** s'éteigne.

Entretien: Nettoyage de l'amenée d'air

Démonter la grille de protection

L'arrivée d'air de l'appareil doit être nettoyée en cas d'encrassement important. A cet effet le filtre et la grille de protection doivent être démontés.



⚠ AVERTISSEMENT

**Présence de composants électriques nus.
Risque d'électrocution ou d'incendie**

- ▶ Avant toute ouverture de l'appareil, débrancher la fiche du secteur de la prise (ne jamais tirer sur le câble), afin de couper l'appareil du réseau d'alimentation. En cas de raccordement fixe, mettre l'appareil hors tension.

① Presser les deux repères supérieurs de la façade et la tirer simultanément. Ouvrir la façade au-delà du premier point de résistance jusqu'à ce qu'elle se désolidarise du support. Saisir le cadre du filtre sur la traverse et le tirer du support (voir page 20).

② Introduire un tournevis plat adéquat à travers l'évidement central de la grille de protection dans la fente horizontale de l'arrêt (paroi arrière de l'appareil) en pressant la mousse environnante vers le bas.

③ Presser le tournevis dans l'arrêt jusqu'à ce que la patte de fixation soit déverrouillée.

④ Tirer la grille de protection du guidage.

⑤ Nettoyer manuellement avec précaution l'arrivée d'air, par ex. avec un aspirateur.

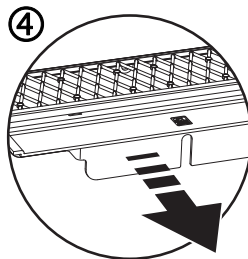
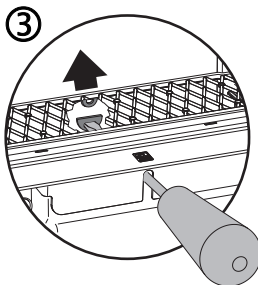
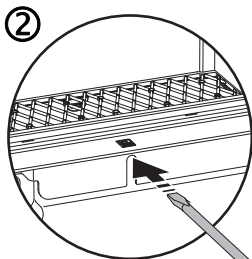
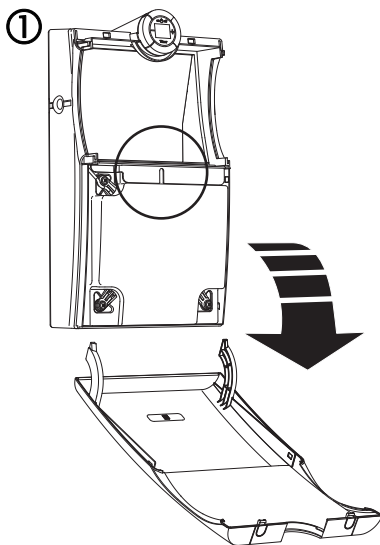

Nettoyage de l'arrivée d'air

Montage de la grille de protection

- ① Poser la grille de protection dans les rainures de guidage droite et gauche.
- ② Presser légèrement la grille de protection contre la paroi arrière en relevant soigneusement la patte de fixation et en la pressant dans l'arrêt.

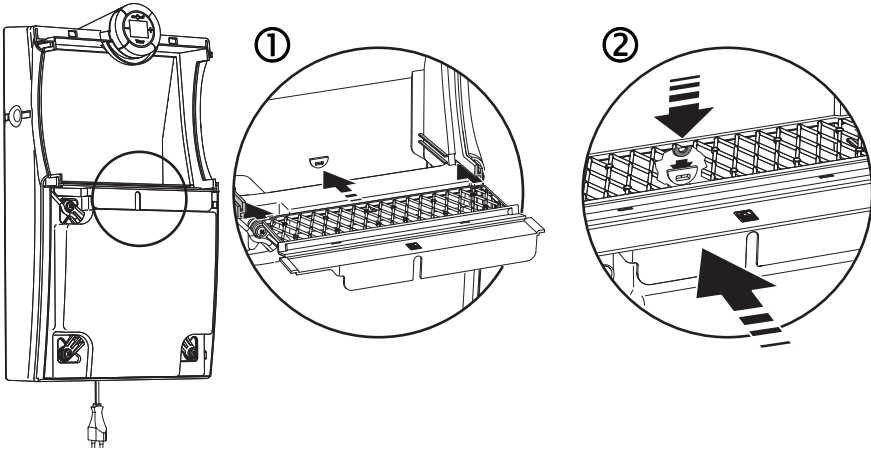

Pose de la façade

- ① Placer horizontalement l'arête de la façade sur le bord inférieur de l'appareil.
- ② Presser les deux bras de retenue de la façade vers l'intérieur en fermant simultanément la façade. L'arête de la façade doit impérativement appuyer sur le bord inférieur de l'appareil pendant la fermeture..

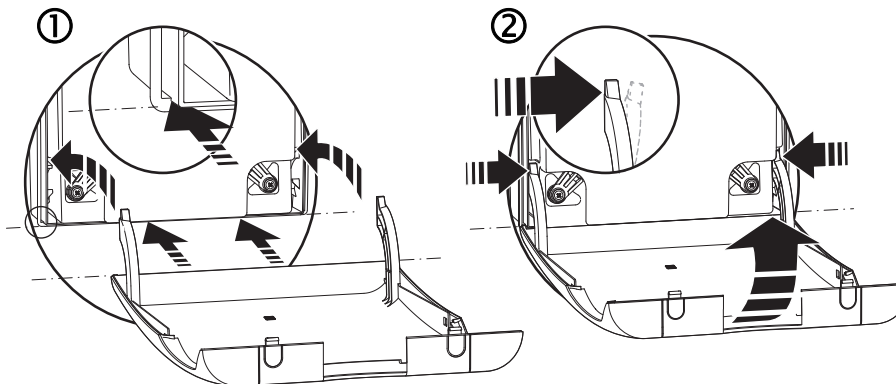

Avis relatifs à la responsabilité du fait des produits

Destination

Toutes les applications et les cas d'utilisation ne correspondant pas à une utilisation conforme à la destination, de même que toutes les adaptations et modifications, ainsi que tous les composants et modules correspondants non autorisés par SIEGENIA-AUBI sont expressément interdits. SIEGENIA-AUBI n'assure aucune garantie pour les dommages aux personnes et aux biens en cas de non-respect de cette disposition.

Garantie

Nous assurons pour ce produit -sous réserve d'un montage conforme et d'une utilisation adéquate- une garantie de cinq ans selon les prescriptions légales. Nous sommes en droit, en cas d'éventuelles améliorations, de changer différents composants ou les appareils complets. Dans la mesure où ceci est légalement autorisé, les dommages consécutifs à un vice sont exclus de la garantie. La garantie est caduque si des modifications non autorisées ou non décrites ici sont apportées au produit et/ou à différents composants ou si le produit et/ou différents composants sont démontés ou (partiellement) désassemblés.

Exclusion de responsabilité

Le produit et ses composants sont soumis à de stricts contrôles de qualité. En conséquence, ils fonctionnent de façon fiable et sûre dans le cas d'une utilisation conforme.

Notre responsabilité pour tous dommages induits et/ou prétentions est exclue, à moins que par négligence ou intentionnellement nous soyons responsables d'une atteinte à la vie, corporelle ou à la santé. L'éventuelle responsabilité non fautive selon la loi sur la responsabilité du fait des produits reste applicable. Reste également applicable la responsabilité pour violation fautive d'obligations contractuelles importantes; la responsabilité est cependant dans de tels cas limitée aux dommages prévisibles typiques du contrat. Une modification du fardeau de la preuve au désavantage du consommateur n'est pas liée aux réglementations ci-dessus.

Déclaration de conformité



Nous, SIEGENIA-AUBI KG, déclarons sous notre entière responsabilité que le modèle d'appareil AEROPAC correspond aux dispositions des directives 2008/108/EC, de même que 2006/95/EC et que le modèle AEROPAC wave correspond à la directive 1999/5/EC du Conseil de l'Union européenne.

Protection de l'environnement

Bien que nos produits n'entrent pas dans le champ d'application de la loi sur l'électricité, SIEGENIA-AUBI KG, comme précédemment, veille à ce que non seulement ils satisfassent aux exigences imposées, mais que l'utilisation de matériaux dangereux pour l'environnement soit totalement supprimée aussi rapidement que ceci est techniquement possible. En règle générale les appareils électriques ne font pas partie des ordures ménagères.

Feedback sur la documentation

Nous acceptons volontiers les avis et propositions contribuant à améliorer notre documentation. Veuillez nous faire parvenir vos suggestions par E-Mail à: 'dokumentation@siegenia-aubi.com'.



SIEGENIA-AUBI SAS
8, rue Jean Monnet
F-68390 Sausheim
FRANCE

Téléphone: +33 3 89 61 81 31
Fax: +33 3 89 61 90 70
info-f@siegenia-aubi.com
www.siegenia-aubi.com



SIEGENIA-AUBI dans le monde:

Allemagne téléphone: +49 271 3931-0

Autriche téléphone: +43 6225 8301

Benelux téléphone: +32 9281 1312

Chine téléphone: +86 10 8739 89-51/-52/-53

Corée du Sud téléphone: +82 31 7985590

France téléphone: +33 38961 8131

Grande-Bretagne téléphone: +44 2476 622000

Hongrie téléphone: +36 76 500810

Italie téléphone: +39 02935 3601

Kazakhstan téléphone: +7 7272 2914033

Pologne téléphone: +48 7744 77700

Russie téléphone: +7 495 7211762

Suisse téléphone: +41 333 4610-10

Turquie téléphone: +90 272 2234862

Ukraine téléphone: +38 044 4637979

Contactez votre technico-commercial: